



Skills
Compétences
CANADA

SKILLS CANADA
NATIONAL COMPETITION
2018

POST
SECONDARY
POSTSECONDAIRE

DAY 1 / JOUR 1

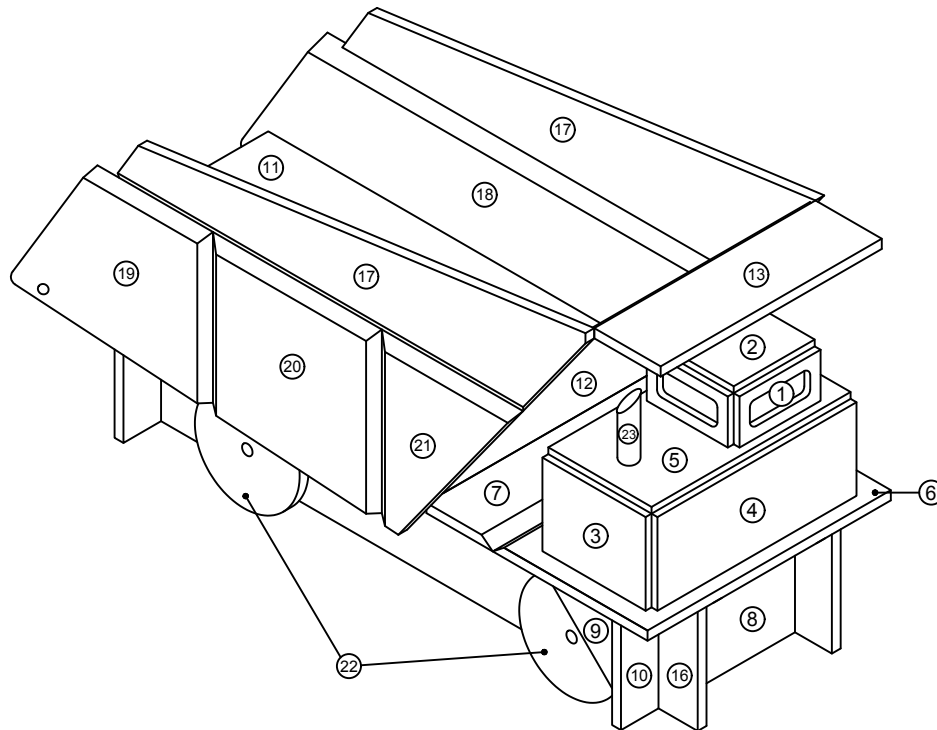

Project:

TRUCK (REVISION 4)
CAMION (REVISION 4)

Drawn By:

Date: FEB, 2018
FEB, 2018

Contact Person:

DEVIN MILLIGAN

Page:

1 OF / DE 2

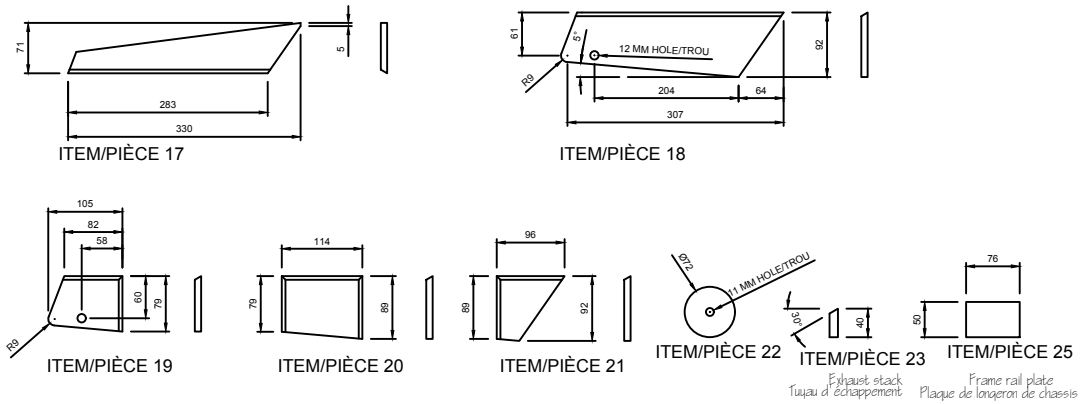
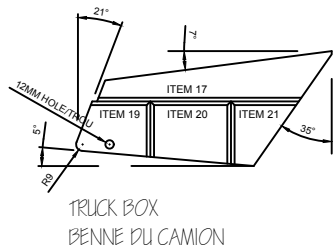
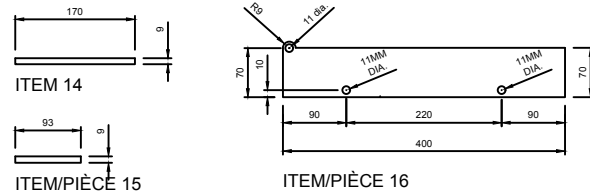
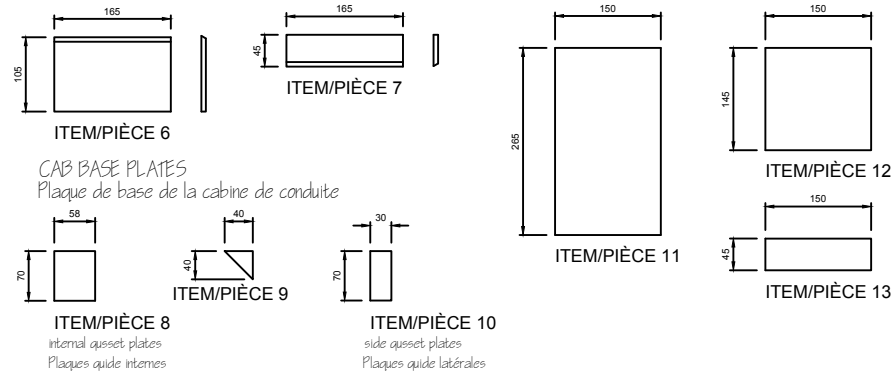
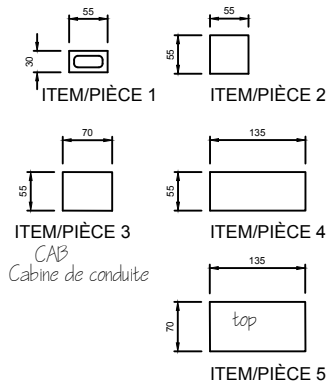

SCNC OCMT 2018
POST SECONDARY
POSTSECONDAIRE
MATERIAL LIST
LISTE DES MATÉRIAUX

ITEM/PIÈCE 1	4	30 x 55 x 3mm
ITEM/PIÈCE 2	1	55 x 55 x 3mm
ITEM/PIÈCE 3	2	55 x 70 x 3mm
ITEM/PIÈCE 4	2	55 x 135 x 3mm
ITEM/PIÈCE 5	1	70 x 135 x 3mm
ITEM/PIÈCE 6	1	105 x 165 x 9mm
ITEM/PIÈCE 7	1	45 x 165 x 9mm
ITEM/PIÈCE 8	4	70 x 58 x 6mm
ITEM/PIÈCE 9	2	40 x 40 x 6mm
ITEM/PIÈCE 10	4	70 x 30 x 6mm
ITEM/PIÈCE 11	1	265 x 150 x 6mm
ITEM/PIÈCE 12	1	145 x 150 x 6mm
ITEM/PIÈCE 13	1	45 x 150 x 6mm
ITEM/PIÈCE 14	1	9 DIA X 170
ITEM/PIÈCE 15	2	9 DIA X 93mm
ITEM/PIÈCE 16	2	70 x 400 x 6mm
ITEM/PIÈCE 17	2	71 x 330 x 9mm
ITEM/PIÈCE 18	1	92 x 307 x 9mm
ITEM/PIÈCE 19	1	105 x 79 x 9mm
ITEM/PIÈCE 20	1	114 x 89 x 9mm
ITEM/PIÈCE 21	1	96 x 92 x 9mm
ITEM/PIÈCE 22	4	72mmDIA X 12mm
ITEM/PIÈCE 23	1	40mm x 12mm dia.
ITEM/PIÈCE 25	2	50mm x 76mm x 9mm

Project: TRUCK (REVISION 4)
CAMION (RÉVISION 4)

Drawn By: Date: FEB, 2018
FÉV, 2018

Contact Person: Devin Milligan Page: 2 OF / DE 2

SCNC / OCMT 2018

POST SECONDARY
POSTSECONDAIRE
DAY ONE / JOUR 1

NOTES:
-ALL CORNER WELDS FULL UNLESS SPECIFIED
-ALL PARTS MUST BE TACKED IN PLACE BEFORE ANY WELDING COMMENCES
-PROJECT MUST REMAIN ON ITS BASEPLATE DURING WELDING
-ROOT OPENINGS AND ROOT FACE YOUR CHOICE
-NO AUTOGENOUS WELDING
-ALL WELD THAT ARE VERTICAL ARE WELDED UP HILL
-SMAW E4310 OR E4311
F3 - E4310 / OR 4311 / E6010 OR 6011
F4 - E4918 / E7018

NOTE 1
-ALL WELDMENT X VERTICAL WELD E7018
VERTICAL UP

NOTES:
-TOUTES LES SOUDURES D'ANGLE SONT COMPLÈTES À MOINS D'INDICATION CONTRAIRE
-TOUTES LES PIÈCES DOIVENT ÊTRE FIXÉES AVANT DE COMMENCER LE SOUDAGE
-LE PROJET DOIT DEMEURER SUR SA PLAQUE DE BASE DURANT LE SOUDAGE
-ÉCARTEMENT DES BORDS ET TALON, VOTRE CHOIX
-AUCUN SOUDAGE AUTOGENÈ
-TOUTES LES SOUDURES VERTICALES SONT EFFECTUÉES VERS LE HAUT
-SMAW E4310 OR E4311
F3 - E4310 / OR 4311 / E6010 OR 6011
F4 - E4918 / E7018

NOTE 1
-SOUDURE VERTICALES E7018 SONT EFFECTUÉES VERS LE HAUT

Project:

TRUCK (REVISION 4)
CAMION (RÉVISION 4)

Drawn By:

DEVIN MILLIGAN

Date: FEB, 2018

FÉV, 2018

Contact Person:

Page: 1 OF / DE 1

Notes:

-WHEELS MUST ROLL
-BOX SHOULD BE ABLE TO LIFT
-WHEELS SOLID 6MM & PLUG
WELD TO SHAFT

-LES ROUES DOIVENT TOURNER
-LA BENNE DU CAMION DOIT SE SOULEVER
-ROUES EN ACIER FORGÉ DE 6mm
ET SOUDURE EN BOUCHON À L'ARBRE

