

NOTE :
 DESSINS AUX FINS DE FORMATION SEULEMENT
 LE PROJET DU CONCOURS POURRAIT FAIRE L'OBJET DE
 JUSQU'À 30 % DE CHANGEMENTS

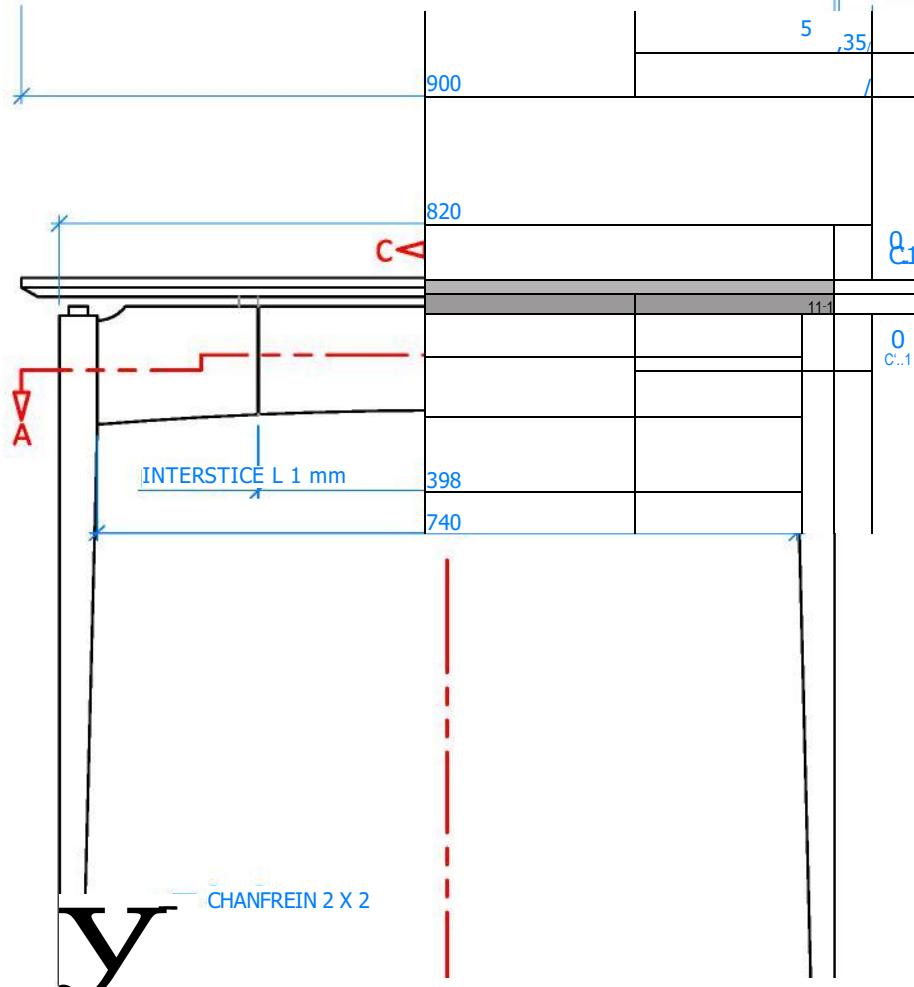

VUES DU DESSUS, DU DEVANT ET DU CÔTÉ DROIT ÉCHELLE 1 : 8

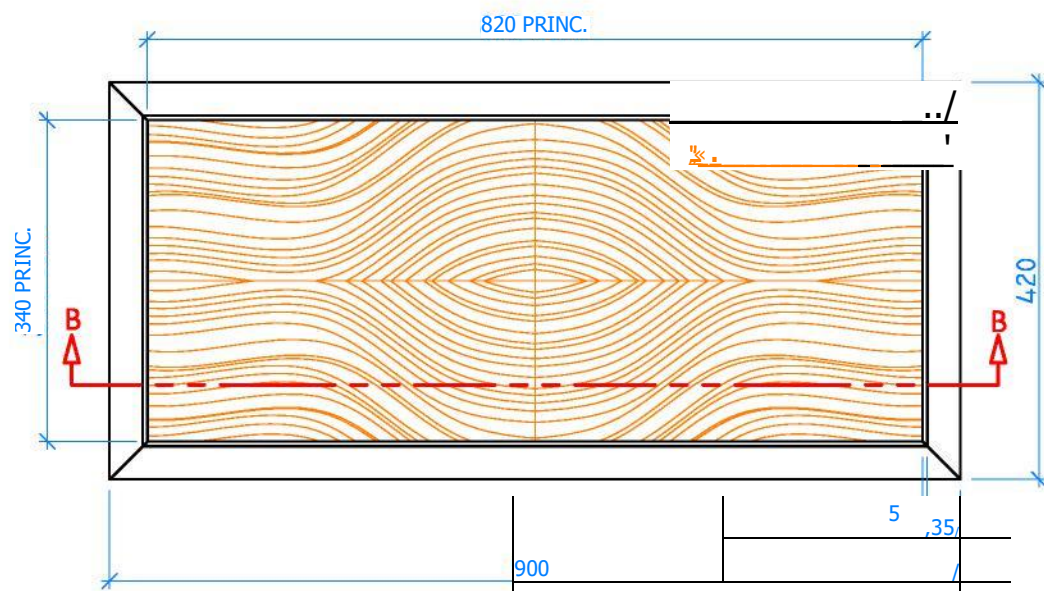
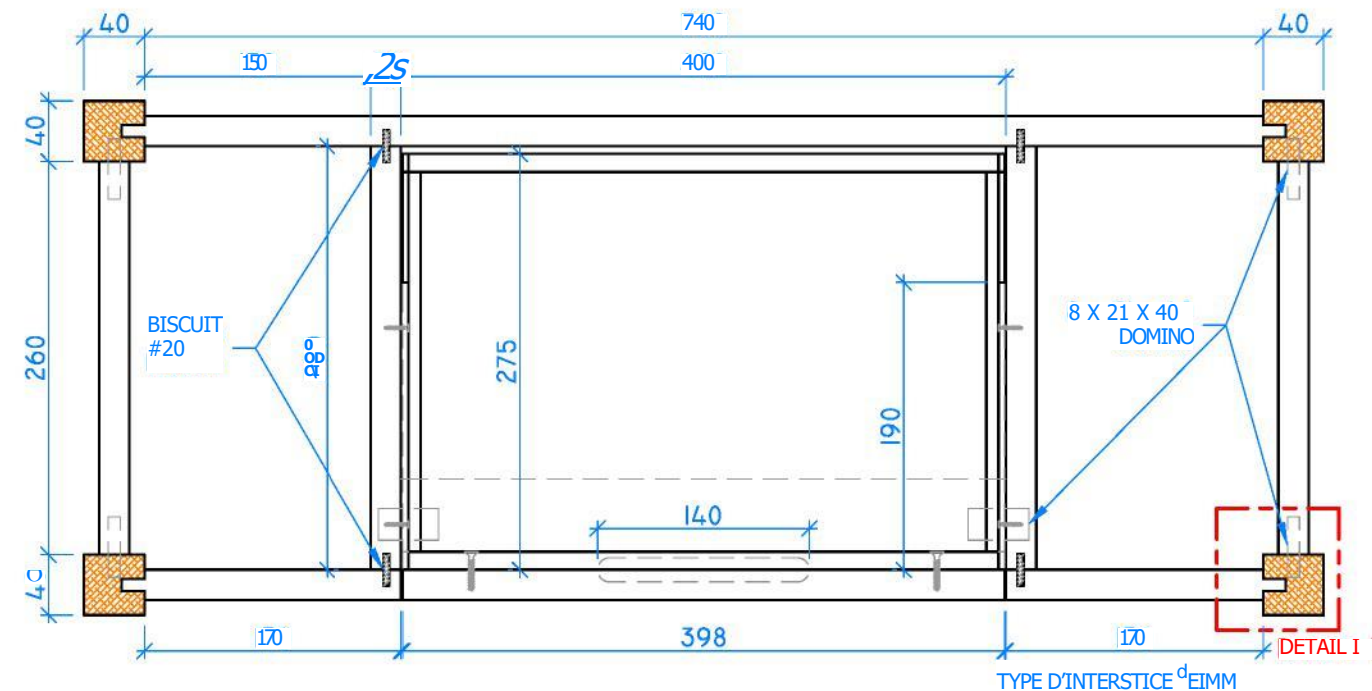

SECTION A : A ÉCHELLE 1 : 5

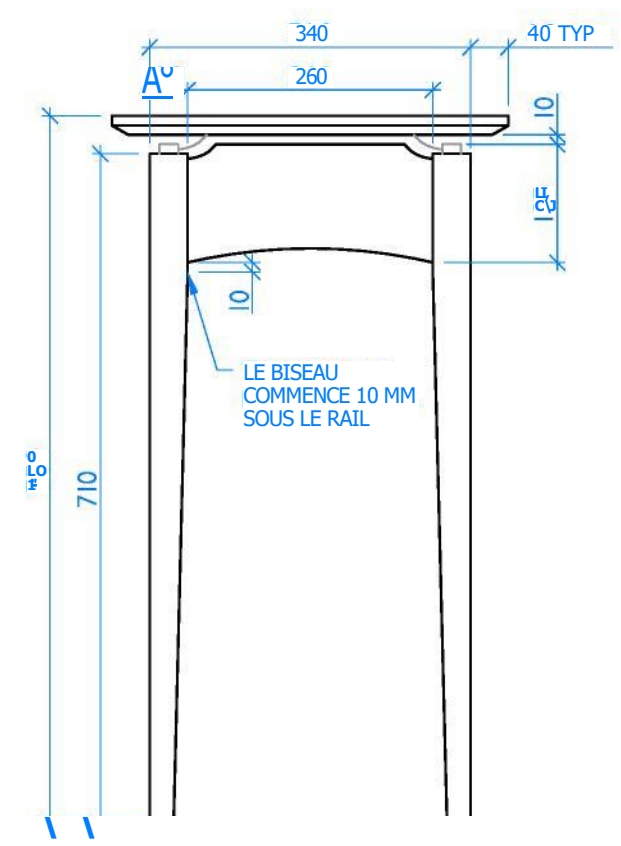

i, J, 25

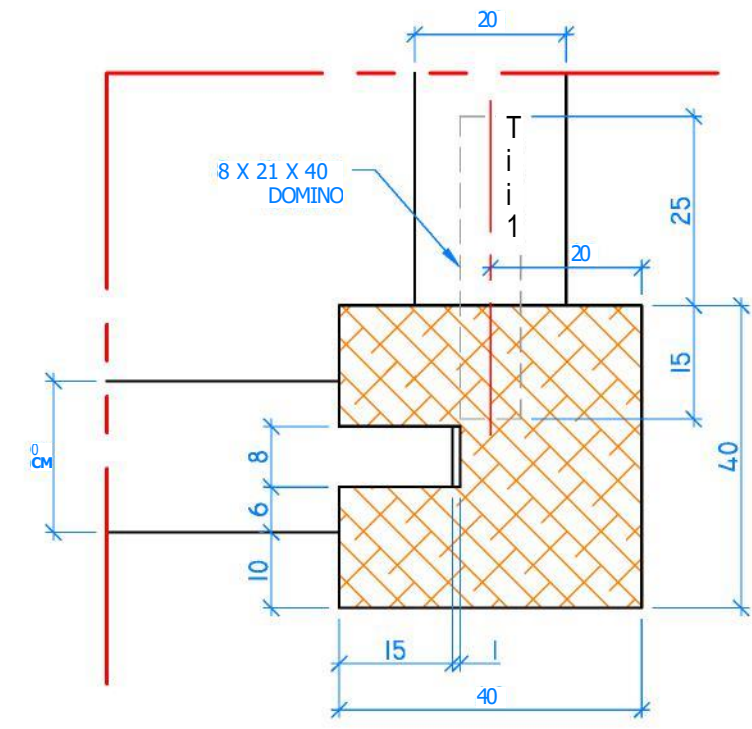

DETAIL I ÉCHELLE 1 :



NOTES :
 DESSUS – PIÈCE PRINC. EN MDF 19 MM AVEC RACCORD DE PLACAGE LOSANGE À 4 FACES, BORDURES TAILLÉES EN ONGLET FAITES DE CERISIER ET D'ÉRABLE MASSIFS
 CADRE – CERISIER MASSIF, LA MENUISERIE DE MORTAISE ET DE TENON DOIT ÊTRE ÉVALUÉE AVANT L'ASSEMBLAGE, MENUISERIE DE TENONS DOMINO ET DE BISCUITS DE BOIS TELLE QUE MONTRÉE
 TIROIR – GLISSIÈRES SUR COULISSEUX DE BOIS TEL QUE MONTRÉ, LA MENUISERIE À QUEUE D'ARONDE DOIT ÊTRE ÉVALUÉE AVANT D'ÊTRE ASSEMBLÉE

PROJET :
Table à surface flottante
NIVEAU :
Épreuve de sélection d'Équipe Canada

Description du dessin
Vues orthogonales
Section A : A

DATE :
 120 déc. 2021

ÉCHELLE :
 Tel qu'indiqué

DESSINÉ PAR :
 HB

FEUILLE :
 1 de 4

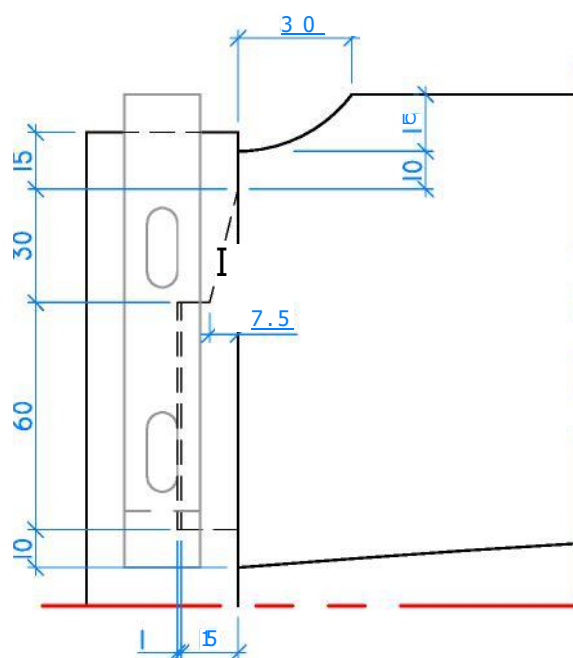
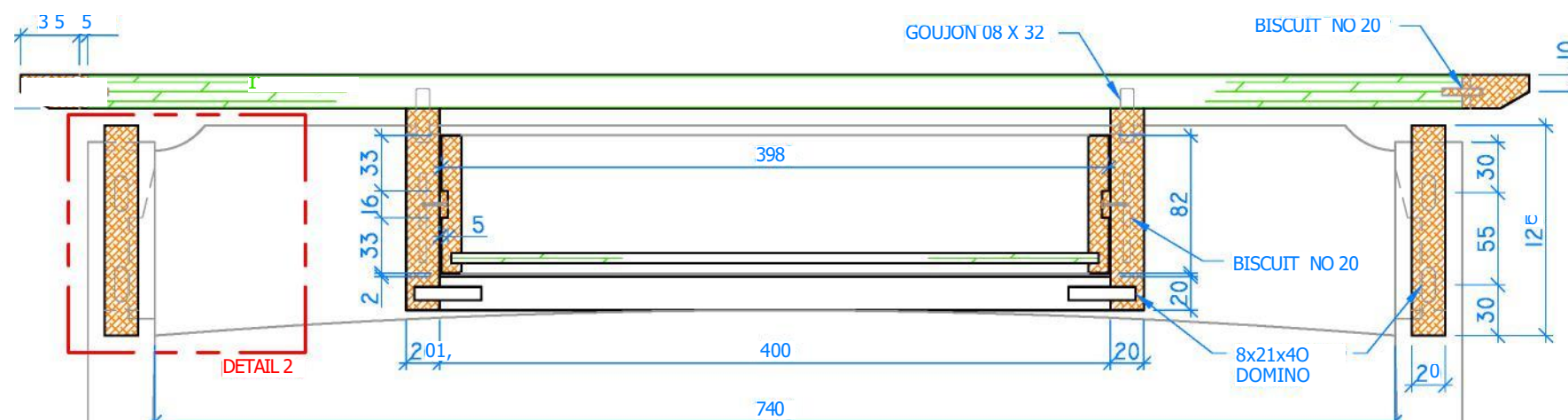

DÉTAIL 2 ÉCHELLE 1 : 2

SECTION B : B ÉCHELLE 1 : 4

NOTES :

DESSUS – PIÈCE PRINC. MDF 19 mm
 AVEC PLACAGE DES DEUX CÔTÉS
 BORDURE - CERISIER MASSIF 35 MM
 AVEC GARNITURE D'APPOINT DE
 5 MM EN ÉRABLE

MENUISERIE DE LA CHARPENTE :
 TRAVERSES LAT. – DOMINOS 8x21x40
 TRAVERSES INT. - BISCUITS N° 20
 TRAVERSES AV. ET ARR. - MORTAISE
 ET TENON

*LES JOINTS DE LA TRAVERSE
 ARRIÈRE ET DES PATTES DOIVENT
 ÊTRE ÉVALUÉS AVANT D'ÊTRE
 ASSEMBLÉS*

DES PATRONS SERONT FOURNIS
 POUR TOUTES LES TRAVERSES
 COURBÉES

PROJET :

**Table à surface
 flottante**

NIVEAU :

**Épreuve de sélection
 d'Équipe Canada**

Description du dessin

Section B : B

DATE :

20 déc. 2021

ÉCHELLE :

Tel qu'indiqué

DESSINÉ PAR :

HB

FEUILLE :

2 de 4

NOTE : DESSINS AUX FINS DE FORMATION SEULEMENT
 LE PROJET DU CONCOURS POURRAIT FAIRE L' OBJET DE
 JUSQU' À 30 % DE CHANGEMENTS

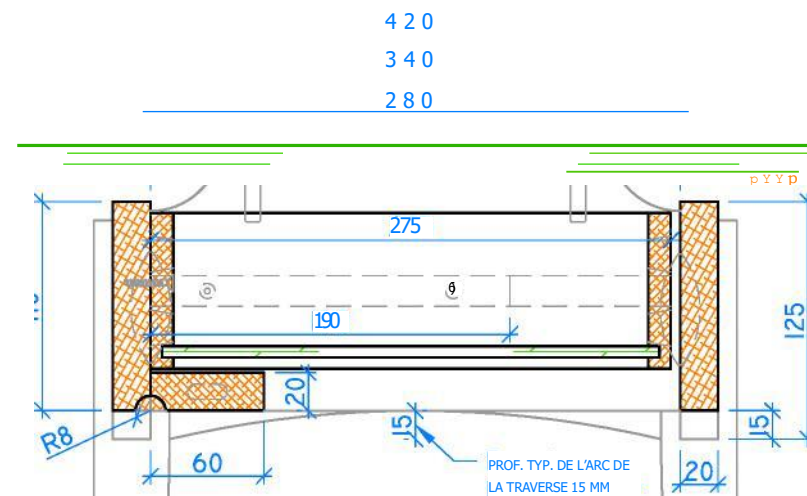

SECTION C : C ÉCHELLE 1 : 4

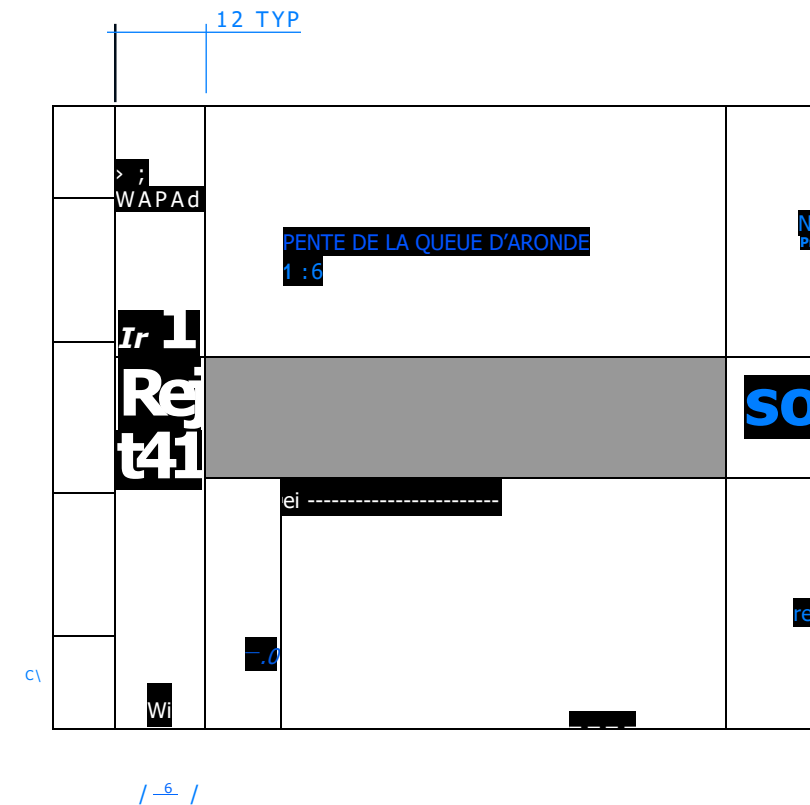

**DÉTAIL DU TIROIR À QUEUE D'ARONDE
ÉCHELLE 1 : 2
- TYPIQUE POUR LES 4 COINS**

DÉTAIL I ÉCHELLE 1 : 1

NOTE : DESSINS AUX FINS DE FORMATION SEULEMENT
LE PROJET DU CONCOURS POURRAIT FAIRE L'OBJET DE
JUSQU'À 30 % DE CHANGEMENTS

NOTES :
TIROIR À QUEUE D'ARONDE :
*LA MENUISERIE DE QUEUE
D'ARONDE DOIT ÊTRE ÉVALUÉE
AVANT D'ÊTRE ASSEMBLÉE
REMETTRE LES PIÈCES
DÉSASSEMBLÉES ET CLAIEMENT
ÉTIQUETÉES POUR INDICER
L'ORIENTATION

PROJET :
**Table à surface
flottante**

NIVEAU :
**Épreuve de sélection
d'Équipe Canada**

Description du dessin
**Section C : C
Détail du tiroir
à queue d'aronde**

DATE :
20 déc 2021

ÉCHELLE :
Tel qu'indiqué

DESSINÉ PAR :
H B

FEUILLE :
3 de 4

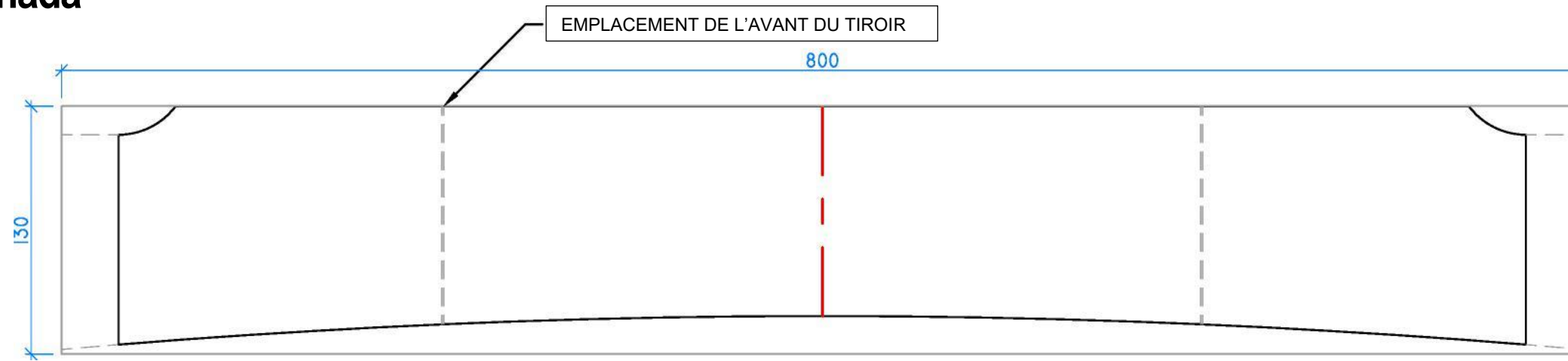

TRAVERSES AVANT ET ARRIÈRE

ÉBAUCHE DE DÉPART, CERISIER MASSIF - 20 X 130 X 800

NOTES :
LES PATRONS DE TRAVERSES SONT
FOURNIS EN MDF DE 6 MM POUR LA
DISPOSITION

LES LIGNES DE CENTRE ET
D'ÉPAULEMENT SERONT DES LIGNES
INCISÉES

130

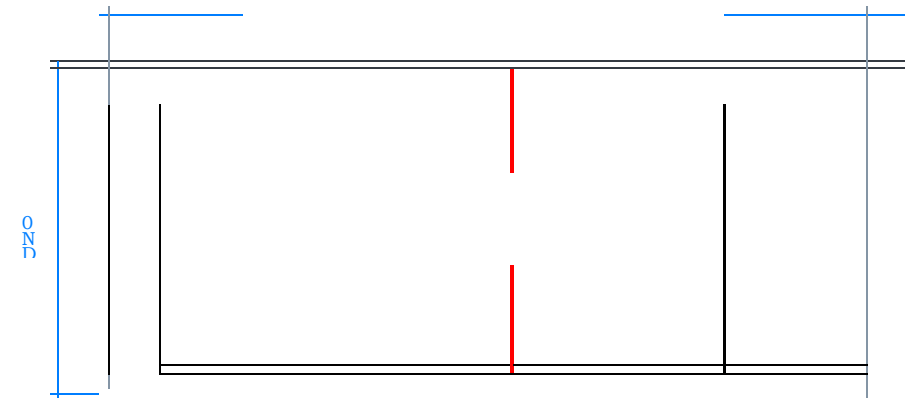
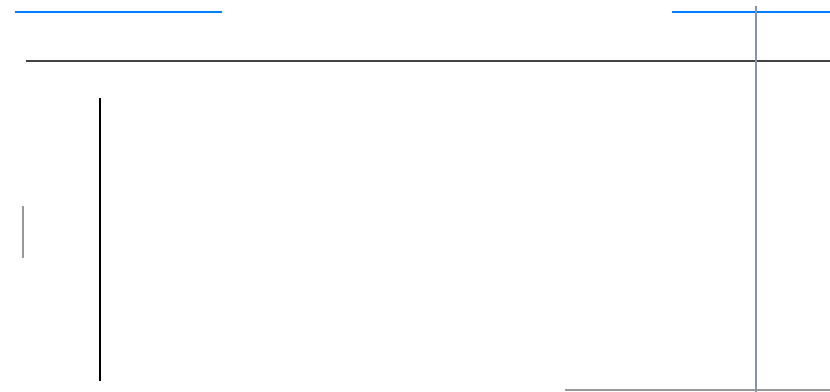

PROJET :

**Table à surface
flottante**

NIVEAU :

**Épreuve de sélection
d'Équipe Canada**

Description du dessin

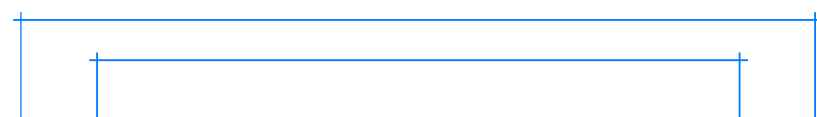

TRAVERSES LATÉRALES

ÉBAUCHE DE DÉPART, CERISIER MASSIF

- 20 x 130 x 320

DATE :

20 déc 2021

ÉCHELLE:

1:3

DESSINÉ PAR :

TRAVERSES INTERNES

ÉBAUCHE DE DÉPART, CERISIER MASSIF

- 20 x 130 x 320

*NOTE : DESSINS AUX FINS DE FORMATION SEULEMENT
LE PROJET DU CONCOURS POURRAIT FAIRE L'OBJET
DE JUSQU'À 30 % DE CHANGEMENTS*

FEUILLE :

**HB
4 de 4**

**Patrons de
traverses**

